



**SPACVA**<sup>®</sup>  
NATURAL PERFECTION

**PRODUCT RANGE | PRODUKTPALETTE**





**SPACVA**<sup>®</sup>  
NATURAL PERFECTION

Oak, Lord of the forest | Eiche, Herr der Wälder .....

Part of the history | Ein Teil der Geschichte .....

Product range | Produktpalette .....

Solid wood parquet | Massivholzparkett .....

Firewood | Brennholz ..... 78

Duga ulica 181  
32100 Vinkovci, Croatia  
Tel: +385 32 303 066 | e-mail: [spacva@spacva.hr](mailto:spacva@spacva.hr)  
[www.spacva.eu](http://www.spacva.eu)





4

Natural Perfection ..... 6

8

Part of today | Aktuelle Situation ..... 10

12

Solid wood flooring | Landhausdielen ..... 14

48

Solid oak interior doors | Eiche massive Innentüren ..... 60

Solid oak entrance doors | Eiche massive Eingangstüren ..... 70

80

Solid oak staircases | Massive Treppen aus Eiche ..... 80

82

Solid garden furniture | Massive Gartenmöbel ..... 82

# Content | Inhalt

© Copyright

Photos are partly owned by Spačva d.d., partly borrowed with the consent of the author or rented from Fotolia, Dreamstime and Depositphotos services.

Photos are of illustrative nature and do not necessarily accurately display the certain product or product component.

Publisher is not responsible for eventual graphical or textual errors. Publisher retains the right to make changes without prior notice.

Translation: Prevodilačka agencija PEN and Alkemist studio d.o.o. | Design: ABCDizajn | Print: Grafika d.o.o. | Publisher: Spačva d.d. January 2020



# Oak

Lord of the forest

The quality of the Slavonian oak can best be described with one of the assumptions that dates back to the Roman times, and it says that the Romans knew, and appreciated, Slavonian oak even two thousand years ago, and in order to achieve the best possible distribution of the entire oak tree, they had built the Bosut channel. As Bosut flows into the Sava, that construction allowed the distribution of logs, via the Sava and the Danube, all the way to the Black Sea zone.

Today, the forests of Spačva are mostly rich in trees that are about 80 to 120 years old.

The thing that makes Spačva forest so specific, and unique, is common oak. Spačva forest is also the largest, whole forest of common oak in Europe. But, who is actually the creator of the idea of a regulated forestry in

Croatia, which we know today, and how were huge areas of common oak made, which are extending through Slavonian lands indefinitely? In Croatia, the modern development of forestry was primarily influenced by "Forest order" of Maria Theresa. It was issued long ago in the middle of 1769, and contained 55 articles. This was also the first permanent instruction on the management of forests, which, among other things, contained instructions like at what age forests should be cut. If we go back in recent past, more accurately, at the beginning of the 19th century, the first forest plantations were being established, in the continental Croatia, at that time, while larger works on local afforestation date back to the second half of the 19th century.



Die uralte Annahme, die weit zurück in die römische Zeit reicht, beschreibt die ausnahmslose Qualität der slawonischen Eiche am besten. Die spricht darüber, dass schon vor 2000 Jahren die Römer, nämlich, slawonische Eiche zu schätzen wussten. Um Distribution von diesem Holz, vor allem von ganzen Eichenstämmen, zu verbessern, kamen die Römer zur Idee, den Kanal Bosut zu bauen. Da der Fluss Bosut in den Fluss Sava einfließt, wurde durch den Bau dieses Kanals der Transport von Bäumen durch die Flüsse Sava und Donau bis zur Zone des Schwarzen Meers ermöglicht.

In den Spačva Wäldern sind die Bäume vorwiegend 80 bis 120 Jahre alt und reichlich vorhanden.

Das, was den Spačva Wald spezifisch und einzigartig macht ist die Stieleiche. Spačva Wald ist übrigens der größte und umfassendste Stieleichenwald in

ganz Europa. Wer ist aber der eigentliche Ideenschöpfer einer geregelten Forstwirtschaft in Kroatien, so wie wir sie heute kennen? Wie sind die riesigen Stieleichen-Waldkomplexe entstanden, die sich durch ganz Slawonien verbreiten? Die Entwicklung der modernen Forstwirtschaft in Kroatien wurde in der ersten Linie von der mariatheresianische „Waldordnung“ beeinflusst. Die von Maria-Theresia Mitte 1769 erlassene Waldordnung enthielt 55 Absätze, unter anderem auch die Regelung zur Walderhaltung und –Schutz, die übrigens die erste Regelung war, welche sich mit dem Alter der zu umfallenden Bäume befasste. Wenn man den Blick ein wenig näher in die Zukunft wirft, genauer auf Anfang des 19. Jahrhunderts, dies ist die Zeit, wann die ersten Waldkulturen in Kontinentalkroatien gestiftet worden sind, wobei die ersten größeren Bewaldungsarbeiten in der zweiten Hälfte des 19. Jahrhunderts begonnen haben.

Herr der Wälder

# Eiche



# Natural

## VISION

Through continuous investment in ecological production, and with the constant development of new products, become the market leader of the timber industry in the region, and be synonymous with product excellence and quality of service.

## MISSION

Investing in knowledge and technology, with the monitoring of global trends which are related to wood processing. Values that we promote are responsibility, trust and innovation. We always strive to be recognised, by our customers, employees and shareholders, as a reliable partner, that bases its business on the principles of high quality and business excellence.

## OUR TEAM

Our team consists of professionally specialized, and highly motivated employees, who are dedicated to the work they perform. Thousands of people expect our products to be of high quality, and that is why our team consists of only the most competent employees, who are ready for everyday challenges.

# Per





#### VISION

Sich durch ein kontinuierliches Investieren in die ökologische Produktion bei einer ebenso kontinuierlichen Produktentwicklung zum marktführenden Holzindustriunternehmen zu entwickeln, um das Synonym für makellose Produkt- und Servicequalität zu werden.

#### MISSION

Investieren in Wissen und Technologie unter Berücksichtigung von globalen Trends bei der Holzverarbeitung. Die grundlegenden Werte, die wir unterstützen sind Verantwortungsbewusstsein, Vertrauen und Innovation. Es liegt uns viel daran, von unserer Kunden, Angestellten und Aktionäre als zuverlässiger Partner anerkannt zu sein, dessen Aktivität auf Prinzip der Qualitäts- und Geschäftsvorzüglichkeit beruht.

#### UNSER TEAM

Unser Team besteht aus Spezialisten und hochmotivierten Angestellten, welche durchaus engagiert und arbeitseifrig ihre Aufgaben erledigen. Den Erwartungen unserer Klienten entsprechend, müssen unsere Produkte makellose Qualität aufweisen. So besteht unser Team ausschließlich von höchstkompetenten Angestellten, die zur Überwältigung alltäglicher Herausforderungen durchaus befähigt sind.

# fection



In Spačva, we are deeply aware of the value of historical knowledge, and preservation of the tradition. Every tree that we transform into high-quality products, on average, is between 100 and 120 years old. Spačva's oak, in its annual rings, carries a hidden memory of ancient forests. As a true fans of wood, we recognize that fact in the unsurpassed beauty of texture, and excellent structural strength of the Slavonian oak.

That is why one of our primary obligation is maintaining the integrity, and quality, of the forests, as well as increasing the amount of wood in them. Therefore, our products proudly have the mark of origin solely from the forest that is 100% responsibly maintained. Considering the constant increase of the annual increment of wood mass, we could jokingly say that these forests are 120% responsibly managed and maintained.

The transition from Kozarcev biological, towards more modern, technical, forestry. This is probably the phrase that best describes the process of the formation of Spačva. In other words, it is best to divide the process of the formation into two main periods. The first one, refers generally to the beginnings of the industrial processing of wood in the Spačva basin area, while the second period refers to the contemporary flourishing of the timber industry, which is related to the period after World War II.

The official date of foundation of Spačva, as we know it today, was by merging companies for sawing wood and wood joinery Cerna, and carpentry company Slavonski hrast. With this act, in 1956, a timber industry Slavon-

# Part of the history

ski hrast Vinkovci was created. However, all that has preceded the creation of Spačva, reaches much deeper into history.

As the foundation of Cerna company is linked to the beginnings of mill production in the area, we come by the information that Cerna, at the beginning of the twentieth century, along with two mills, also gained the sawmill. On the other hand, carpentry company Slavonski hrast was founded in 1947. So, it would be unfair to say that Spačva exists exclusively since 1956, as official records suggest. Observing from today, carriers of its development have started their journey more than a century ago, or more precisely, more than 110 years ago.

From that time forward, two additional details should be noted regarding the name, and those are the merger of the timber industry Slavonski hrast with Spačva forestry economy, in 1961, which was when the name Spačva began to be in use, as the official name of the company, with the full name being Spačva - Forest agricultural and industrial conglomerate Vinkovci. The current name of Wood Industry Spačva, has been in use since 1992, after the conversion of the company into a joint stock company.



Hier in Spačva sind wir uns dessen durchaus bewusst, wie wertvoll Grundkenntnisse der Geschichte und Bewahrung der Tradition sind. Jeder Eichenbaum, den wir in Produkte höchster Qualität verwandeln, ist zwischen 100 und 120 Jahre alt. In ihren Jahresringen gespeichert, trägt die Spačva Eiche Erinnerungen der uralten Wälder. Als echte Holzliebhaber sind wir imstande, die prächtige Schönheit der Textur und ausnahmslose Strukturhärte der slawonischen Eiche zu schätzen.

Eben deswegen gehören die Bewahrung der Vollständigkeit und der Qualität des Waldes, wie auch die forstliche Massennachhaltigkeit zu unseren Primärpflichten. Unsere Produkte tragen demnach stolz die Ursprungs-urkunde, die bestätigt dass die Bäume, aus welchen die hergestellt sind, aus einer 100% nachhaltigen Waldwirtschaft stammen. Anhand einem kontinuierlichen Massenzuwachs auf Jahresbasis könnten wir scherzhaft behaupten, dass unsere Wälder der nachhaltigen Waldverwaltung und –Pfleger bis zu 120% entstammen.

Übergang von der biologischen zur moderneren, technisierten Forstwirtschaft. Das ist eine der Redewendungen, welche den Prozess der Entstehung von Spačva am besten illustrieren. In anderen Worten, man sollte den Entstehungsprozess in zwei Perioden unterteilen. Die erste Periode bezieht sich auf die Anfänge der industriellen Holzverarbeitung auf dem Spačva Gebiet im Allgemeinen und die Zweite auf die zeitgenössische Holzwirtschaft, welche im Zusammenhang mit der Zeit nach dem zweiten Weltkrieg steht.

Als offizielles Gründungsdatum von Spačva, wie wir sie heute kennen, gilt das Datum der Fusion vom Sägewerken, dem Bauholzunternehmen Cerna und der Tischlerei Slavonski hrast. Durch diese Fusion entstand im Jahre 1956 das Holzindustriunternehmen Slavonski hrast Vinkovci. Jedoch reicht alles, was

der Gründung von Spačva vorausging, viel tiefer in die Geschichte zurück.

So ist die Gründung des Bauholzunternehmens aus Cerna mit der Entstehung von wasserbetriebenen Produktionsanlagen in der Gegend eng verbunden. Bestimmten Informationsquellen gemäß, gab es in Cerna schon Anfang des 20-ten Jahrhunderts zwei Wassermühlen und eine Sägemühle. Die Tischlerei Slavonski hrast ist andererseits im Jahre 1947 gegründet worden. So wäre es höchst unfair zu sagen, wie es die offiziellen Aufzeichnungen zu suggerieren möchten, dass das Unternehmen Spačva erst seit 1956 existiert. Die Träger des Unternehmenswachstums haben ihre einzelnen Lebenswege vor mehreren Dekaden d.h. vor mehr als 110 Jahren begonnen. Es sind noch 2 wichtige, an den Firmennamen gebundene Details zu erwähnen: die Fusion vom Holzindustriunternehmen Slavonski hrast mit der Waldwirtschaft Spačva in 1961, seit der der Name Spačva als offizieller Name des Unternehmens d.h. in seiner vollständigen Form Spačva – Wald- und Landwirtschaft-Industriekombinat Vinkovci im Einsatz war. Der heutige Name Holzindustriunternehmen Spačva ist seit 1992, nachdem das Unternehmen zur AG umgestellt worden ist, in Anwendung.

# Ein Teil der Geschichte







# Part of Today

For

decades Spačva employs

people from its area, many families work in Spačva, many children have replaced their parents in Spačva.

We will not exaggerate if we say that Spačva is, in a way, a family business, deeply rooted in the consciousness of its employees and residents of this area. That is why our products are created with great care, carefully checked, and only as such sent to our customers.

Thousands of homes throughout Europe, and even worldwide, are equipped with Spačva's parquet flooring, floors, and doors. Thousands of families are heated with environmental energy products, which are produced by Spačva.

Throughout the history of its existence, thanks to the outstanding Slavonian oak, which was being transformed into high quality and beautiful products by professional and dedicated workers, Spačva was slowly becoming part of our lives, and a part of yours. Ours, because a big part of our region lives from it, and yours, because Spačva's products will serve you faithfully for decades to come.

Today, Spačva consists of five factories: a saw mill, parquet production, final products factory, veneer factory and bio-fuels factory. It employs 850 workers, which makes it one of the leading employers, both in Vinkovci and in the county. For the most part, we are exporting to the European market, and our goal is even stronger breakthrough in the export of finished products, primarily parquet floors, solid wood flooring and doors, and the production of bio-fuels, in whose facility considerable investment funds have recently been invested.



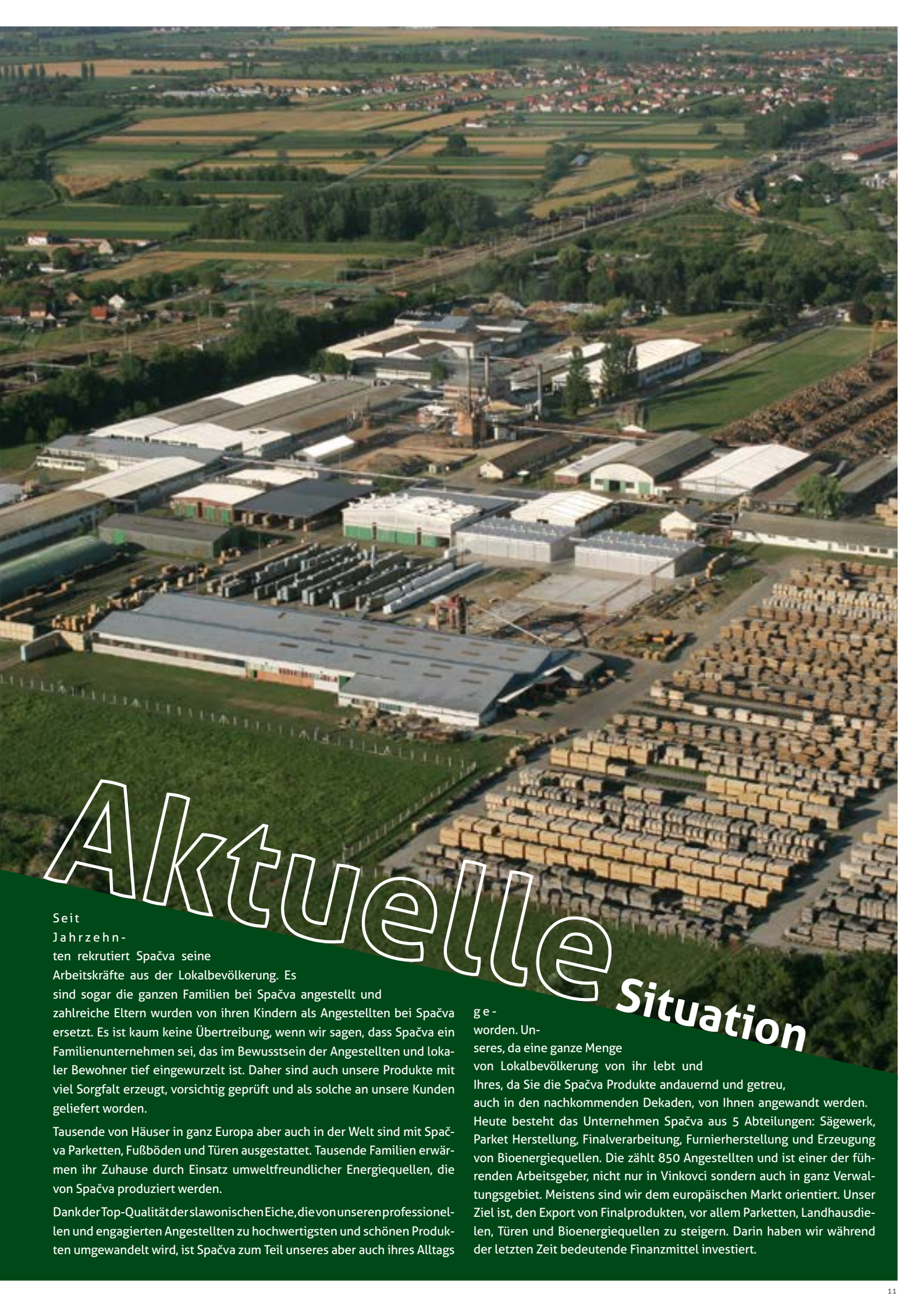

# Aktuelle Situation

Seit Jahrzehnten rekrutiert Spačva seine Arbeitskräfte aus der Lokalbevölkerung. Es sind sogar die ganzen Familien bei Spačva angestellt und zahlreiche Eltern wurden von ihren Kindern als Angestellten bei Spačva ersetzt. Es ist kaum eine Übertreibung, wenn wir sagen, dass Spačva ein Familienunternehmen sei, das im Bewusstsein der Angestellten und lokaler Bewohner tief eingewurzelt ist. Daher sind auch unsere Produkte mit viel Sorgfalt erzeugt, vorsichtig geprüft und als solche an unsere Kunden geliefert worden.

Tausende von Häusern in ganz Europa aber auch in der Welt sind mit Spačva Parketten, Fußböden und Türen ausgestattet. Tausende Familien erwärmen ihr Zuhause durch Einsatz umweltfreundlicher Energiequellen, die von Spačva produziert werden.

Dank der Top-Qualität der slawonischen Eiche, die von unseren professionellen und engagierten Angestellten zu hochwertigsten und schönen Produkten umgewandelt wird, ist Spačva zum Teil unseres aber auch ihres Alltags

geworden. Unseres, da eine ganze Menge von Lokalbevölkerung von ihr lebt und Ihres, da Sie die Spačva Produkte andauernd und getreu, auch in den nachkommenden Dekaden, von Ihnen angewandt werden. Heute besteht das Unternehmen Spačva aus 5 Abteilungen: Sägewerk, Parket Herstellung, Finalverarbeitung, Furnierherstellung und Erzeugung von Bioenergiequellen. Die zählt 850 Angestellten und ist einer der führenden Arbeitsgeber, nicht nur in Vinkovci sondern auch in ganz Verwaltungsgebiet. Meistens sind wir dem europäischen Markt orientiert. Unser Ziel ist, den Export von Finalprodukten, vor allem Parketten, Landhausdielen, Türen und Bioenergiequellen zu steigern. Darin haben wir während der letzten Zeit bedeutende Finanzmittel investiert.



Spačva d.d. is one of the few companies that can proudly state that it has a fully integrated production process, thereby making outstanding contributions to the ecology of its region. This is primarily related to the full utilization of each log, out of which, except irreplaceable sources of raw materials, an energy for production is also received. In other words, even the smallest part of each log has its own purpose, with which the entire cycle of organic production is effectively completed.

# < Product range

> Produktpalette >



# ange >

Spačva d.d. ist eines der wenigen Unternehmen, die es stolz verkünden können, einen voll integrierten Produktionsprozess zu haben, wodurch dem Umweltschutz ein bedeutender Beitrag geleistet wird. Das bezieht sich in erster Linie auf die volle Auslastung einzelner Bäume, welche nicht nur als die unumgänglichen Rohstoff- sondern auch als Energiequellen eingesetzt werden. Das bedeutet, dass jeder einzelne Teil eines Baumes seine Funktion erfüllt, wodurch der Produktionszyklus effektiv geschlossen wird.

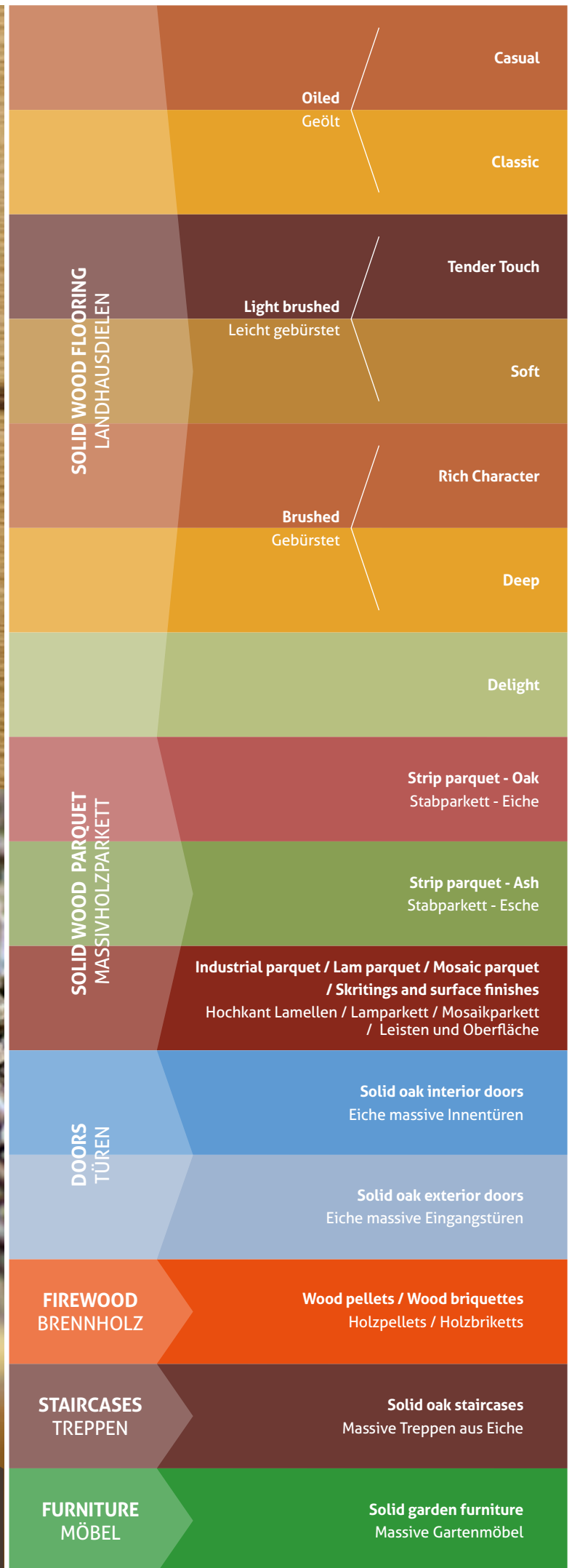



Spačva's solid wood flooring - known for its strength, resistance and durability - is most preferred choice among flooring.

Unique Slavonian oak from Europe's largest integrated forest of white oak (lat. quercus robur slavonica), with the average age of each timber being one hundred years, contributes to the superb quality of your flooring. With its natural beauty, strong features and warm tones, it will fit perfectly in every home. Oak and ash rustic floorings are cer-

tainly one of the most popular flooring choices. Each floor is a definition of uniqueness, just as well as any tree from which it is derived is unique. Their refinement and intact naturalness, offer a large selection of surface treatments that will give your home elegant tone and timeless look.

# Solid wood

# Landha



# flooring

# Landhausdielen

Massive Landhausdielen von Spačva – bekannt für ihre Stärke, Festigkeit und Haltbarkeit – sind die wünschenswerteste Wahl unter den Fußböden. Einzigartige slawonische Eiche aus dem europäischen vollständigen Sommereichenwald, wo jeder Baum ungefähr einhundert Jahre alt ist, trägt zur höchsten Qualität seines Bodens bei. Mit seiner natürlichen Schönheit, star-

ken und Charakter warmen Tönen wird er sich hervorragend an jeden Raum Ihres Zuhauses anpassen. Die Landhausdielen aus Eiche und Esche sind sicherlich die populärste Auswahl für den Boden. Jeder Boden stellt die richtige Definition der Besonderheit dar, genau wie jeder Baum aus dem der Boden gemacht wird, auch einmalig ist. Die Verfeinerung und unberührte Natürlichkeit, die sie ausstrahlen, geben die Möglichkeit von einer großen Auswahl der Oberflächenbearbeitung, was Ihrem Zuhause einen eleganten Ton und zeitloses Aussehen verleihen.



# Solid wood flooring grade description

## Landhausdielen Sortierungsbeschreibung

### Oak | Eiche

RA

On top of the plank knots up to  $\varnothing$  10 mm, mild discoloration allowed. No sapwood, dark knots and cracks.

Auf die Oberseite Äste bis  $\varnothing$  10 mm, leichte Verfärbung erlaubt, ohne Splint, ohne dunkle Äste und Risse.

RB

On top of the strip knots up to do  $\varnothing$  35 mm, discoloration, tiny cracks allowed. No sapwood or dark knots.

Auf die Oberseite Äste bis  $\varnothing$  35 mm und kleine Risse erlaubt, ohne Splint und ohne dunkle Äste.

RC

On top of the strip knots up to  $\varnothing$  70 mm, discoloration, sapwood up to 30% of the width and tiny cracks allowed.

Auf die Oberseite Äste bis  $\varnothing$  70 mm, Verfärbung, Splint bis 30% Boden Breite, und kleine Risse erlaubt.

RM

On top of the strip knots, discoloration, sapwood, tiny cracks and pinholes allowed.

Auf die Oberseite Äste, Verfärbung, Splint, kleine Risse und Wurmlöcher erlaubt.



# oil | Öl

During the years, we have created several collections of oak solid flooring. Our whole range of surface finishes can be found in next pages. Our collections are created with two types of oil, Woca natural oil, and Osmo Hardwax oil. Each of them, in combination with oak solid flooring, creates unique piece of art. Here are the names of collections created with each oil.

Im Laufe der Jahre haben wir mehrere Kollektionen von Eiche Landhausdielen kreiert. Unsere gesamte Palette an Oberflächenbehandlungen finden Sie auf den nächsten Seiten. Unsere Kollektionen bestehen aus zwei Ölsorten, Woca-Naturöl und Osmo-Hartwachsöl. Jedes von ihnen schafft in Kombination mit Eiche Landhausdielen ein einzigartiges Kunstwerk. Hier sind die Namen der Kollektionen, die mit jedem Öl erstellt wurden.

## Woca natural oil

Casual - oiled / geölt

Tender Touch - light brushed, oiled / leicht gebürstet, geölt

Rich Character - brushed, oiled / gebürstet, geölt

## Osmo Hardwax oil

Classic - oiled / geölt

Soft - light brushed, oiled / leicht gebürstet, geölt

Deep - brushed, oiled / gebürstet, geölt

## Other symbols | Andere Symbole

### Dimensions and other characteristics | Dimensionen und andere Eigenschaften

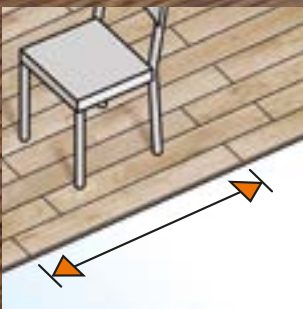

Length | Länge (mm)



Width | Breite (mm)



Thickness | Stärke (mm)



Oiled | Geölt



Bevels | Fasen

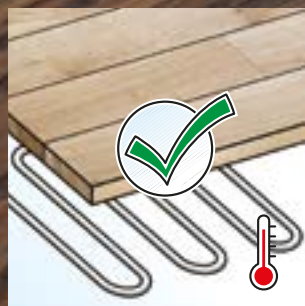

Floor heating suitable |  
Unterboden Heizung passend



Brushed | Gebürstet





Collection | Kollektion

# Casual

Oak, oiled | Eiche, geölt





Oiled surface gives the wood a very soft and natural look. Protection of the floor surface, while emphasizing its real beauty, is exactly what oil will provide for your flooring. It creates stunning and energetic atmosphere, ideal to interpret the decorative and contemporary living concept, but at the same time to harmonize and enhance any style furniture. The proposed shades offer multiple solutions for customizing spaces with charm and personality. It is important to mention that all the finishing oil ingredients are natural, which greatly contributes to the importance of ecology and environment preservation.

Die geölte Oberfläche verleiht dem Holz eine sehr weiche und natürliche Optik.

Öl wirkt als Oberflächenschutz Ihres Bodenbelags und betont gleichzeitig seine Schönheit.

Es schafft eine atemberaubende und dynamische Stimmung und eignet sich ideal für ein dekoratives und modernes Wohnkonzept, während es jeden Möbelstil verbessert und in Einklang bringt.

Die Farbvorschläge bieten mehrere Lösungen zur reizvollen Wohnraumanpassung mit einer persönlichen Note. Es ist wichtig herauszustreichen, dass alle Decköl-Inhaltsstoffe natürlich sind und dadurch einen großen Beitrag zur Ökologie sowie zum Umweltschutz leisten.



# Casual



Casual Snow White



Casual White



Casual Grey



Casual Light Grey



Casual Black



# Oak, oiled Eiche, geölt



Casual Neutral



Casual Natur



Casual Gold



Casual Walnut

## Applicable options | Anwendbar Optionen

	RA	RB	RC	RM
			LIGHT/LEICHT	
	15/20	130	500-1200	15 x 130
	15	140	500-2000	15 x 140
	20	140/160/180/200	500-2000	×
Herringbone	15/20	130	500	15 x 130
Chevron	15/20	130	370/425	15 x 130





Collection | Kollektion

# Classic

Oak, oiled | Eiche, geölt



Oak solid flooring has unique natural beauty. All that beauty enhanced with the right surface finish creates warm atmosphere ideal for family gatherings.

Each surface finish is designed to create best option for every taste. Oiled surface creates balance between durability and strength of oak and gentle but still very vivid colors. Solid flooring, enfolded in carefully selected range of colors creates Classic collection. Collection that is elegant and charming and with ability to adapt to each interior style.

Eiche Landhausdielen haben eine einzigartige natürliche Schönheit. Diese Schönheit, die durch die richtige Oberflächenbehandlung hervorgehoben wird, schafft eine warme Atmosphäre, die sich ideal für Familienzeit ist.

Jede Oberflächebehandlung wurde entwickelt, um für jeden Geschmack die beste Option zu schaffen. Die geölte Oberfläche schafft ein Gleichgewicht zwischen Haltbarkeit und Festigkeit der Eiche und sanften, aber dennoch sehr lebendigen Farben. Landhausdielen, umgearbeitet in sorgfältig ausgewählte Farben, schafft die Classic Kollektion. Elegante und charmante Kollektion, die sich jedem Einrichtungsstil anpasst.





# Classic





# Oak, oiled Eiche, geölt



Classic Greige



Classic White



Classic Nude



Classic Neutral

## Applicable options | Anwendbar Optionen

RA
RB
RC
RM

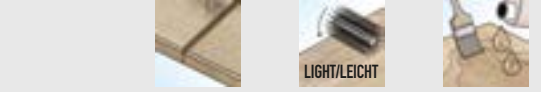

	RA	RB	RC	RM
	15/20	130	500-1200	15 x 130
	15	140	500-2000	15 x 140
	20	140/160/180/200	500-2000	×
Herringbone	15/20	130	500	15 x 130
Chevron	15/20	130	370/425	15 x 130



03

Collection | Kollektion

# Tender Ущнол

Oak, oiled, light brushed | Eiche, geölt, leicht gebürstet



The soft, compact look and the refined surface effects meet both, the needs of the new trends in contemporary architecture, as well as requests for decoration in traditional architecture.

Lightly brushed surface makes wood appear more natural. If you desire your interior to demonstrate your taste and to be a reflection of harmony and design, you can achieve it with different colour options.

Playfull surface will ensure colour to appear more vibrant, and only a little bit of rustic. The rich color choice ranges from delicate pastels to more intense colors. With Tender Touch collection you will achieve fashionable and timeless expression.

Die weiche und kompakte Erscheinung sowie die Oberflächenveredelungseffekte erfüllen sowohl die Erfordernisse der neuen Trends in der zeitgenössischen Architektur als auch die Anforderungen an die Dekoration in der traditionellen Architektur.

Die leicht gebürstete Oberfläche bewirkt eine ganz natürliche Holzoptik. Wenn Sie sich wünschen, dass die Innenraumgestaltung Ihrem Geschmack entspricht sowie die Harmonie und das Design widerspiegelt, lässt sich dies mit verschiedenen Farboptionen erzielen.

Eine spielerisch gestaltete Oberfläche vermittelt einen lebhaften und gerade noch rustikalen Farbeindruck.

Die Auswahl an satten Farben reicht von zartfarbigen Pastellen bis zu den intensiveren Farben. Mit der Kollektion Tender Touch erschaffen Sie einen modernen und zeitlosen Ausdruck.





# Tender touch



Tender Snow White



Tender White



Tender Grey





Oak, oiled, light brushed  
Eiche, geölt, leicht gebürstet

Tender Natur



Tender Neutral



Tender Gold



Tender Brown

Applicable options | Anwendbar Optionen

RA
RB
RC
RM

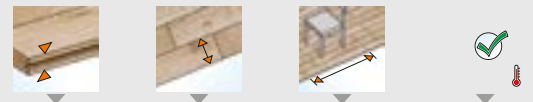
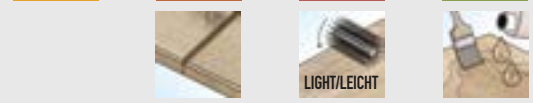

	RA	RB	RC	RM
	15/20	130	500-1200	15 x 130
	15	140	500-2000	15 x 140
	20	140/160/180/200	500-2000	×
Herringbone	15/20	130	500	15 x 130
Chevron	15/20	130	370/425	15 x 130



Collection | Kollektion

# Soft

Oak, oiled, light brushed | Eiche, geölt, leicht gebürstet



Soft brushing effect makes wood appear more alive. Giving wood more texture is like revealing its pure beauty. Pleasant however not too strong brushing feeling creates adoration. Only because of texture room will show in new light.

Oak solid flooring is very adaptable material easily combined with each interior style. More than a flooring, because of durability, timeless beauty, and leading role in setting trends for decades. Subtle charm of light brushed surface enriches the atmosphere of the room.

Wei-  
cher Bürstef-  
fekt lässt Holz lebendiger er-  
scheinen. Um Holz mehr Textur zu verleihen, ist  
wie seine saubere Schönheit zu enthüllen. Angenehmes aber nicht  
zu starkes Bürstgefühl schafft Verehrung. Nur wegen der Textur wird der  
Raum in neuem Licht erscheinen.

Eiche Landhausdielen ist ein sehr anpassungsfähiges Material, das sich  
leicht mit jedem Einrichtungsstil kombinieren lässt. Mehr als ein Boden-  
belag, wegen Langlebigkeit, zeitlose Schönheit und die führende Rolle um  
Trends zu setzen. Der subtile Charme der leicht gebürsteten Oberfläche  
bereichert die Atmosphäre des Raumes.

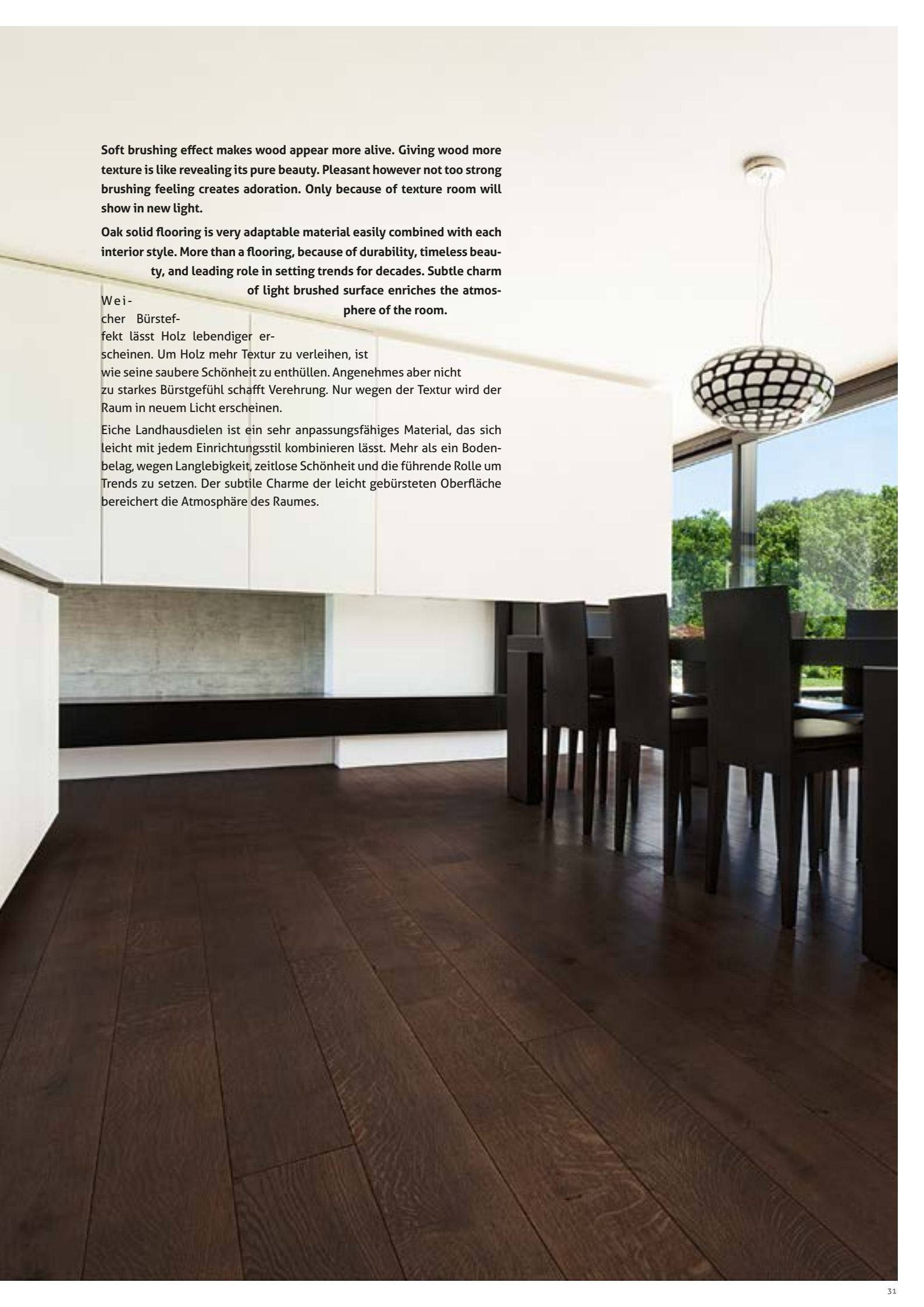



# Soft



Soft Natur



Soft Ebony





Oak, oiled, light brushed  
Eiche, geölt, leicht gebürstet

Soft Grey

Applicable options | Anwendbar Optionen

	RA	RB	RC	RM
	15/20	130	500-1200	15 x 130
	15	140	500-2000	15 x 140
	20	140/160/180/200	500-2000	x
Herringbone	15/20	130	500	15 x 130
Chevron	15/20	130	370/425	15 x 130



05

Collection | Kollektion

# Rich character

Oak, oiled, brushed | Eiche, geölt, gebürstet



**Authentic and with a unique character. Gives surfaces the solid, tactile, appearance of the naturally aged wood, creating a modern settings of refined home atmosphere. Ideal for interior decoration of buildings also of particular historical and artistic level, evokes past sensations and realizes extraordinary classic, refined and timeless environments.**

**It portrays a plain and elegant style, pleasant to the touch. This collection is ideal for areas where you want to give the impression of the rustic – yet due to its warm tones – pleasant interior, where, very easily, you get a feel of nostalgia for some carefree moments.**

**The colours of this collection create a balance between the antique decorations of luxurious villas and noble palaces and the needs of the houses of the 21st century.**

Authentisch und einzigartig. Den Oberflächen wird eine robuste, taktile Ausstrahlung des natürlich gealterten Holzes verliehen, wodurch ein modernes, gepflegtes, häusliches Ambiente geschaffen wird. Perfekt für die Innengestaltung von unter anderem historischen und kunstvollen Gebäuden, sie weckt vergangene Emotionen und schafft eine außergewöhnliche klassische, verfeinerte und zeitlose Umgebung.

Sie verkörpert schlichten und eleganten sowie angenehm anfühlbaren Stil. Diese Kollektion ist optimal für Räume, in denen Sie den Eindruck eines rustikalen — jedoch dank den warmen Farbtönen — gemütlichen Wohnklimas und einen Hauch von Nostalgie nach unbeschwerteren Momenten erwecken möchten.

Die Farben in dieser Kollektion schaffen eine Balance aus antiker Dekoration von Luxusvillen und Adelspalästen und den Bedürfnissen von Häusern aus dem 21. Jahrhundert.



# Rich Character



Rich Snow White



Rich White



Rich Light Grey

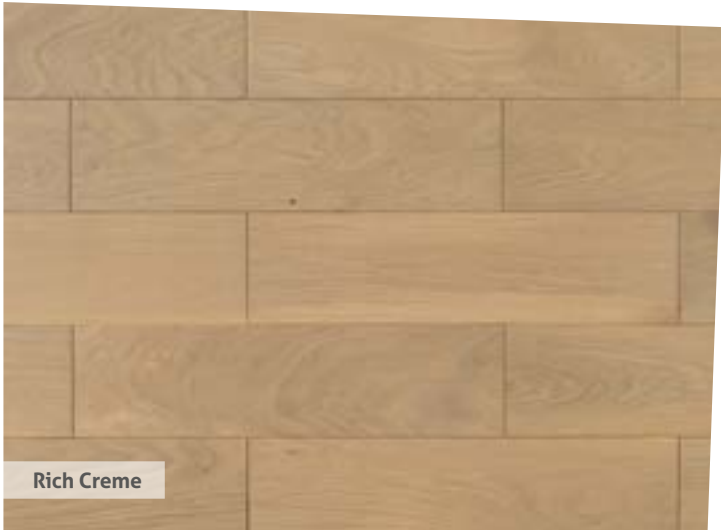

Rich Creme



Rich Gold



Oak, oiled, brushed  
Eiche, geölt, gebürstet

Rich Natur



Rich Light Brown



Rich Brown

Applicable options | Anwendbar Optionen

RA RB RC RM

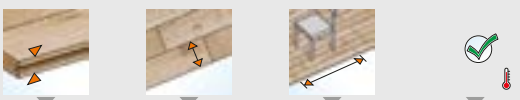
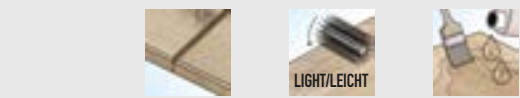

	15/20	130	500-1200	15 x 130
	15	140	500-2000	15 x 140
	20	140/160/180/200	500-2000	x
Herringbone	15/20	130	500	15 x 130
Chevron	15/20	130	370/425	15 x 130



006

Collection | Kollektion

# Deep

Oak, oiled, brushed | Eiche, geölt, gebürstet



Surface finish that will seduce each observer.

Bold character that stands out.

Deep collection is more than a surface finish, it is feeling interior will create. More of texture, more of vivid colors, more of eye catching details. When combined with right laying pattern gives sensual character. Brushed surface enhance the dominant beauty of solid flooring.

Oberflächebehandlung, die jeden Betrachter verführt.

Kühner Charakter, der auffällt.

Deep Collection ist mehr als nur ein Oberflächebehandlung. Mehr Textur, mehr lebendige Farben, mehr auffällige Details. In Kombination mit dem richtigen Verlegemuster hat es einen sinnlichen Charakter. Gebürstete Oberfläche unterstreicht die dominierende Schönheit von Landhausdielen.



# Deep



Deep Silk



Deep Snow White



Deep Natur



Deep Onyx Silver

Oak, oiled, brushed  
Eiche, geölt, gebürstet



Deep Graphite



Deep Grey

Applicable options | Anwendbar Optionen

RA

RB

RC

RM



15/20

15

20



130

140

140/160/180/200



500-1200

500-2000

500-2000



15 x 130

15 x 140

×

Herringbone  
Chevron

15/20  
15/20

130  
130

500  
370/425

15 x 130  
15 x 130





07  
Collection | Kollektion

# Delight

Oak, lye, oiled, brushed | Eiche, Lauge, geölt, gebürstet

Refreshing, modern and natural! It is not always easy to achieve new, vivid colours on wood surface. Wood is natural material loving its natural colour.

The perfect fusion of the shades create a unique effect that resembles a work of art. Lovers of natural material will enjoy in the possibility of wood giving such a colour. This blend confirms the union between antique style and modern product giving the surroundings a charming and prestigious feeling that is difficult to obtain with other floors. With Delight antique art, modern design and fashion, as if by magic, are brought together in a single product and with these coloured accents leave an enchanting look on the floor.

The range of colors, can turn ideas into reality, bringing a personal touch to undeniable charm and elegance in any room.

Erfrischend, modern und natürlich! Es gelingt nicht immer, neue leuchtende Farben auf einer Holzoberfläche zu erzeugen. Holz ist ein natürlicher Werkstoff, der seine natürliche Färbung heiß und innig liebt.

Die perfekte Vereinigung von Nuancen schafft einen einzigartigen Effekt, der bloß einem Kunstwerk ähnelt.

Die Liebhaber von Naturmaterialien werden sich der Möglichkeit erfreuen, dass das Holz in einer solchen Farbe erstrahlt. Diese Verschmelzung bezeugt die Verbindung des antiken Stils und eines modernen Produktes und verleiht dem Ambiente ein bezauberndes und prestigeträchtiges Gefühl, welches sich mit anderen Böden schwierig erreichen lässt. Mit Delight werden antike Kunst, modernes Design und Mode wie von Geisterhand zu einem Einzelprodukt verbunden, während die farbigen Akzente den Holzboden zauberhaft scheinen lassen.

Die Farbtonpalette macht diese Ideen wahr und verleiht dem unleugbaren Charme und der Eleganz jedes Raums eine persönliche Note.





# Delight



Delight Antique



Delight Chocolate Brown



Oak, lye, oiled, brushed  
Eiche, Lauge, geölt, gebürstet

Delight Adriatica

Applicable options | Anwendbar Optionen

	RA	RB	RC	RM
	15/20	130	500-1200	15 x 130
	15	140	500-2000	15 x 140
	20	140/160/180/200	500-2000	x
Herringbone	15/20	130	500	15 x 130
Chevron	15/20	130	370/425	15 x 130





Inspired by the traditional French parquet floors, Chevron has gained a reputation of a very desirable, and from the designer aspect, very attractive, parquet. Since it is not strictly predetermined for classical surface treatments, such as clear varnish or clear oil, it provides the possibility for more serious, but also for more playful surface treatments.

Von den traditionellen französischen Parkettböden inspiriert, hat sich Chevron den Ruf eines durchaus wünschenswerten und vom Aspekt des Designs sehr attraktiven Parkettbodens erworben. Chevron ist nicht ausschließlich zur konventionellen Bodenverarbeitung (z.B. klar lackiert oder transparent geölt) einsetzbar und bietet eine ganze Reihe seriöser aber auch verspielter Verarbeitungsmöglichkeiten.

Chevron







# Herringbone

**Herringbone pattern is a classic and we all know how appreciated herringbone floors are. Although there are variations of this pattern, it's always easy to identify it. It's usually the older, traditional homes that feature this type of flooring but this doesn't necessarily mean that modern homes can't take advantage of this feature as well.**

Das Fischgräten Verlegemuster ist ein Klassiker und wir alle wissen, wie es geschätzt wird. Obwohl es Variationen gibt, ist es immer leicht zu erkennen. Meistens sind es die älteren, traditionellen Häuser, die diesen Fußboden Kennzeichen, aber das bedeutet nicht, dass moderne Häuser die gleichen Vorteile nicht zur Welt bringen können.





# Solid wood parquet

Our goal is to offer a product which along with the quality ensures durability and longevity. The long tradition in parquet production reflects decades of trust that our customers give us on daily basis.

With its distinctive and unique structure and colour, wood is one of the oldest and most giving materials used for flooring production. Solid flooring is an investment for several generations.

Tradition of laying parquet extends to over more than 400 years. Although various alternatives have constantly been appearing, solid hardwood flooring has never lost its appeal. Moreover, parquet is just as popular as it once was, primarily because of its beauty and design creativity that perfectly blends with natural beauty and warmth of modern flooring.



A photograph of a modern kitchen interior. The cabinetry is a light, natural wood color with a minimalist design, featuring flat-panel doors and drawers. A built-in oven is visible in the center. The floor is made of light-colored wood with a visible grain. The lighting is soft and even, highlighting the textures of the wood.

Unser Ziel ist, das Produkt anzubieten, das mit seiner Qualität die Haltbarkeit und Langlebigkeit garantiert. Die langjährige Parketherstellung illustriert durch ihre Tradition, die Jahrzehnte des Vertrauens, das unsere Klienten uns jeden Tag geben.

Mit seiner erkennbaren und einzigartigen Struktur und Farbe ist das Holz eins der ältesten und lohnendsten Materialien, die für die Bodenherstellung benutzt wurden. Massives Parkett ist eine Investition für viele Generationen.

Die Tradition des Parkettsetzens hat eine über 400 Jahre andauernde Tradition. Obwohl verschiedene Alternativen sich ständig zeigen, haben die massiven Böden nie ihre Attraktivität verloren. Allerdings ist das Parkett wieder beliebt wie früher, hauptsächlich wegen seiner Schönheit und Kreativität im Design, die sich perfekt mit der natürlichen Schönheit und Wärme des modernen Bodens kombiniert.

# Massivholzparkett



# Parquet grade description

# Parkett Sortierungsbeschreibung

## Oak | Eiche

### Strip parquet - Oak | Stabparkett – Eiche

**NAT** All textures allowed, mild discoloration. On top of the strip healthy knots up to ø 8 mm and dark knots up to ø 1 mm. No sapwood.

Alle Texturen, leichte Verfärbung, auf der Oberseite gesunde Äste bis ø 8 mm in Holzfarbe und dunkle Äste bis ø 1 mm erlaubt, ohne Splint.

**RU** On top of the strip healthy knots up to ø 15 mm and dark knots up to ø 10 mm. Sapwood in traces, discoloration, no pinholes.

Auf der Oberseite gesunde Äste bis ø 15 mm und dunkle Äste bis ø 10 mm, Splint in Spuren, Verfärbung, ohne Wurmlöcher.

**RI** All textures allowed, mild discoloration. On top of the strip healthy knots max ø 8 mm and dark knots max ø 1 mm, sapwood allowed.

Alle Texturen, milde Verfärbung, auf die Oberseite gesunde Äste bis ø 8 mm, dunkle Äste bis ø 1 mm und Splintholz erlaubt.

**IND** All wood flaws allowed with the exception of rotteness. Parquet is technically correct.

Alle Fehler außer Holzfäule erlaubt. Parkett ist technisch korrekt.

### Mosaic parquet and Industrial parquet - Oak | Mosaikparkett und Hochkant Lamellen – Eiche

**N** All textures allowed, mild discoloration. On top of the strip healthy knots up to ø 2 mm and dark knots up to ø 1 mm. No sapwood.

Alle Texturen, leichte Verfärbung, auf der Oberseite gesunde Äste bis ø 2 mm in Holzfarbe und dunkle Äste bis ø 1 mm erlaubt, ohne Splint.

**RD** All wood flaws allowed with the exception of rotteness. Parquet is technically correct.

*Rustic & chic*

Alle Fehler außer Holzfäule erlaubt. Parkett ist technisch korrekt.

### Lam parquet - Oak | Lamparkett – Eiche

**ABC** All textures allowed, mild discoloration. On top of the strip healthy knots up to ø 2 mm. No sapwood.

Alle Texturen, leichte Verfärbung, auf die Oberseite sind gesunde Äste bis ø 2 mm in Holzfarbe erlaubt, ohne Splint.

**NO** All textures allowed, discoloration. On top of the strip healthy knots up to ø 5 mm and dark knots up to ø 3 mm. No sapwood.

Alle Texturen, Verfärbung, auf die Oberseite sind gesunde Äste bis ø 5 mm und dunkle Äste bis ø 3 mm erlaubt, ohne Splint.

**BJ** All textures allowed, discoloration. On top of the strip healthy knots in the color of wood up to ø 5 mm and dark knots up to ø 3 mm allowed. Sapwood up to 1/3 of the surface.

Alle Texturen, Verfärbung, auf die Oberseite sind gesunde Äste bis ø 5 mm in Holzfarbe und dunkle Äste bis ø 3 mm, Splint bis 1/3 Oberfläche erlaubt.

**RD** All textures allowed, discoloration. On top of the strip healthy knots up to ø15 mm and dark knots up to ø10 mm allowed. Sapwood up to 1/2 of the surface.

Alle Texturen, Verfärbung sind erlaubt. Auf die Oberseite sind gesunde Äste bis ø15 mm und dunkle Äste bis ø10 mm erlaubt. Splint bis 1/2 Oberfläche erlaubt.

**RD/B** All textures allowed, discoloration. On top of the strip healthy knots up to ø15 mm and dark knots up to ø10 mm allowed. Sapwood allowed.

Alle Texturen, Verfärbung sind erlaubt. Auf die Oberseite sind gesunde Äste bis ø15 mm und dunkle Äste bis ø10 mm erlaubt. Splint erlaubt.

**RM** All textures allowed, discoloration. On top of the strip healthy knots up to ø15 mm and dark knots up to ø10 mm allowed. Sapwood and pinholes allowed.

Alle Texturen, Verfärbung sind erlaubt. Auf die Oberseite sind gesunde Äste bis ø15 mm und dunkle Äste bis ø10 mm erlaubt. Splint und Wurmlöcher erlaubt.



# Ash | Esche

## Strip parquet - Ash | Stabparkett – Esche

**S**

All textures allowed, mild discoloration. On top of the strip healthy knots up to  $\varnothing$  2 mm and dark knots up to  $\varnothing$  1 mm.

Alle Texturen, leichte Verfärbung, auf der Oberseite gesunde Äste bis  $\varnothing$  2 mm und dunkle Äste bis  $\varnothing$  1 mm erlaubt.

**R**

All textures allowed. Discoloration, on top of the strip healthy knots in the color of wood up to  $\varnothing$  10 mm and dark knots up to  $\varnothing$  5 mm. Brown heart up to 1/3 of the surface.

Alle Texturen, leichte Verfärbung, auf der Oberseite gesunde Äste bis  $\varnothing$  10 mm in Holzfarbe und dunkle Äste bis  $\varnothing$  5 mm und Kern bis 1/3 Oberfläche erlaubt.

**RD**

All wood flaws allowed with the exception of rot-tenness. Parquet is technically correct.

Alle Fehler außer Holzfäule erlaubt. Parkett ist technisch korrekt.

## Mosaic parquet and Industrial parquet - Ash | Mosaikparkett und Hochkant Lamellen – Esche

**N**

All textures allowed, mild discoloration. On top of the strip healthy knots up to  $\varnothing$  2 mm.

Alle Texturen, leichte Verfärbung, auf der Oberseite gesunde Äste bis  $\varnothing$  2 mm.

**RD**

All wood flaws allowed with the exception of rot-tenness. Parquet is technically correct.

Alle Fehler außer Holzfäule erlaubt. Parkett ist technisch korrekt.

## Parquet installation styles | Parkett Verlege Muster



## Dimensions and other characteristics | Dimensionen und andere Eigenschaften

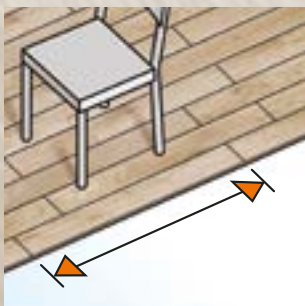

Length | Länge (mm)



Width | Breite (mm)



Thickness | Stärke (mm)



Floor heating suitable | Unterboden Heizung passend



# Oak strip parquet | Eiche Stabparkett

We won't be wrong to say that oak parquet is placed on the throne as one of the most common choices when planning a personal interior. Tradition of laying the parquet reaches far back into the past, and nowadays, oak parquet is still the most popular choice. How well spread the parquet is, best illustrates the fact that it was once prestigious to have it, while nowadays, it has become accessible to almost everyone and it is commonly seen in most of the interiors.

Different ways of laying parquet renders it much more creative choice than any other flooring. Different grades, from the first one, which with its elegance brings a sense of refinement, to the rustic version, which brings playfulness and vibrant features into space, combined with different ways of laying, makes it ideal for all types of spaces, from offices to children's rooms.

Wir werden keinen Fehler machen, wenn wir sagen, dass das Parkett aus Eiche, der am meisten gewählte Boden für die Einrichtung des persönlichen Innenraums ist. Die Tradition des Parkettsetzens ist sehr lang und heute ist das Parkett aus Eiche noch immer die beliebteste Wahl. Wie verbreitet die Benutzung des Parketts war, zeigt die Tatsache dass es eine Frage des Prestiges war, Parkett zu haben. Heute ist das Parkett zugänglich für fast alle und es ist üblich das Parkett in den meisten Innenräumen zu sehen. in den meisten Innenräumen zu sehen.

Die verschiedenen Arten des Parkettsetzens machen es zu einer kreativeren Wahl als andere Böden. Die verschiedenen Klassen, von der ersten – die mit ihrer Eleganz ein Gefühl der Verfeinerung bringt, bis zur rustikalen Variante, die in den Raum die Verspieltheit und Lebendigkeit schafft, machen ihn, in der Kombination mit verschiedenen Arten des Setzens, ideal für alle Arten des Raums – von Büros bis zu Kinderzimmer.







NAT



RU





RI



IND

Applicable options | Anwendbar Optionen

NAT	RU	RI	IND
			
21 21	70 60	500 300	



# Ash strip parquet | Esche Stabparkett

**Ash parquet creates the illusion of a spacious interior, delicate and contemporary in outlook. Also, people nowadays more often adopt a lighter shade of the flooring as their first choice because they make room seem much more modern compared to the areas where there are darker versions of the flooring. Unlike the first grade, which radiates complete purity, ash parquet contains more rustic versions that enrich the space with their unique structure and colour.**



Das Parkett aus Esche, mit ihrem verfeinerten und modernen Aussehen, schafft die Illusion, dass der Raum viel breiter ist. Die Leute akzeptieren auch mehr und mehr die helleren Schattierungen des Bodens als die erste Wahl, weil sie den Raum viel moderner machen, in Bezug auf die Räume, die die dunkleren Bodenvarianten haben. Im Unterschied zu der ersten Klasse, die eine totale Sauberkeit ausstrahlt, gibt es die Möglichkeit auch die mehr rustikalen Varianten zu wählen, die den Raum mit ihrer einzigartigen Struktur und Farbe erheben.



# Ash Esche



## Applicable options | Anwendbar Optionen

S	R	RD
		
21 21	32 / 44 / 60 32 / 54 / 70	360 300





## Industrial parquet oak/ash | Hochkant Lamellen - Eiche/Esche



Applicable options | Anwendbar Optionen



**Industrial Parquet is ideal for areas where there is high traffic of people. It is made of solid wood lamellas laid side-by-side in an upright structure. Due to its exceptional durability, it is used in areas such as office buildings, stores, offices, and restaurants.**

Es ist ideal für Räume, in denen viele Menschen sind. Es wird mit den Lamellen, die parallel zueinander angeordnet sind, zusammengesetzt. Wegen seiner außerordentlichen Haltbarkeit, wird es in den Geschäftsgebäuden, Geschäften, Büros und ähnlichen Räumen benutzt.

# Lam parquet oak | Lamparkett - Eiche

It has a unique design, primarily due to the lack of tongue and groove. This enables different ways of laying it like in the form of a fish bone, mosaic or the English bonding, which will give interiors great contemporary design.

Es hat ein einfaches Design, was es seiner Ausnahme von Falz und Feder verdankt. Das ermöglicht verschiedene Arten des Setzens wie Fischgräte, Mosaik oder englische Stickarbeit, was dem Raum ein sehr modernes Design gibt.



Applicable options | Anwendbar Optionen

ABC

NO

BJ

RD

RM

RD/B



# Mosaic parquet oak/ash | Mosaikparkett - Eiche/Esche



## Applicable options | Anwendbar Optionen

**Due to its mosaic appearance and colourfulness, it positively refreshes space, either in its oak or ash versions. Its advantage is that it can be laid on surfaces that are not ideal, which will create almost any interior a warm and desirable living space.**

Wegen seines Mosaik-Aussehen der Eiche oder Esche Variante und bunterer Farben erfrischt es positiv den Raum. Sein Vorteil ist es, dass man es auf die Oberflächen, die nicht ideal sind, setzen kann und damit wird jeder Innenraum wärmer und wünschenswert gemacht.



# Skirtings and surface finishes | Leisten und Oberfläche

To add a finishing touch to the flooring, we have prepared skirtings in different variations and colours. As each floor, depending on the type and colour, requires a final note for the visual identity to be complete, it is necessary to choose the skirting that will complete the final touch of flooring. The skirtings are exactly that finishing touch that provides a functional and visually pleasing transition between the floor and the wall, making every room a compact unit.

Wir haben die Leisten in verschiedenen Varianten und Farben für Sie vorbereitet, um Ihrem Boden den Feinschliff zu geben. Jeder Boden braucht, abhängig von der Sorte und Farbe, einen Feinschliff, um die visuelle Identität zu komplettieren und dafür soll man auch die Leisten wählen, die den gesetzten Boden vollständig machen werden. Genau diese Leisten sind das letzte Element, das einen funktionellen und visuell angenehmen Übergang zwischen dem Boden und der Wand zu einer kompakten Einheit macht.





# Solid oak interior doors

Eiche massive  
Innentüren





Strong features and full strength of the solid wood without a trace of compromise. The Spačva's solid wood door represents a choice with style, since the solid wood radiates in a special way, bringing everyone emotions right on surface, both visually and physically. Each door gets immense attention and love to make their appearance exuded in complete naturalness.

Rarely does any material create such a feeling of warmth as wood does. In fact, wood activates that radical authentic feeling of being connected to one's home. Therefore, choose the right door and welcome beauty, character, quality and elegance into your life.

Ein starker Charakter und volle Stärke des massiven Holzes, ohne jeden Kompromiss. Spačva massive Türen sind eine Wahl mit Stil, weil das massive Holz, wenn man es berührt oder es anschaut, besondere Emotionen ausstrahlt. In jeder Tür wurde eine unermessliche Aufmerksamkeit und Liebe eingebaut, so dass sie ganz natürlich aussehen kann.

Selten macht ein Material so ein warmes Gefühl wie Holz. Das Holz verursacht dieses einzigartige Gefühl der Verbindung mit dem Zuhause. Deswegen sollen Sie die richtige Tür wählen und Schönheit, Charakter, Qualität und Eleganz in Ihrem Leben begrüßen.



# Interior doors technical data

Technische Daten  
für Innentüren



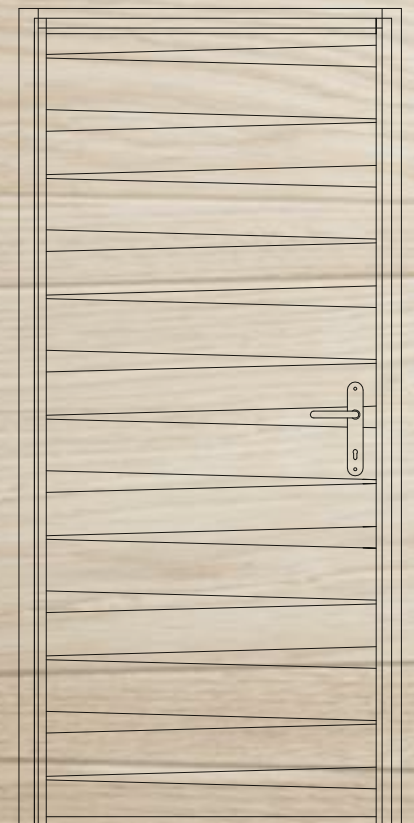
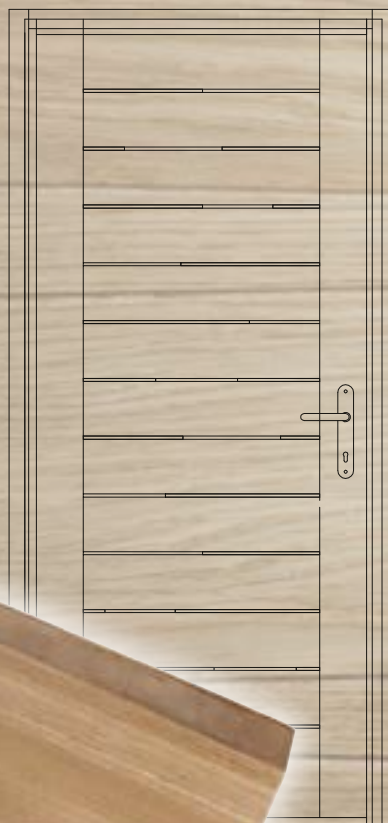











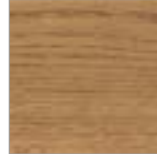









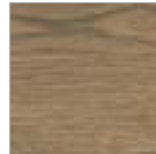



Dimensions by customers specification |  
Dimensionen nach Bestellung









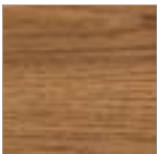

GUARANTEED  
SOLID WOOD  
ONLY

# Surface finishes and colors | Oberfläche und Farben

Surface finish: oil | Oberflächebehandlung: Öl

Casual						
	Casual Neutral	Casual Natur	Casual Snow White	Casual White	Casual Gold	Casual Walnut
						
	Casual Light Grey	Casual Grey	Casual Brown	Casual Black		
Rich						
	Rich Natur	Rich Snow White	Rich White	Rich Creme	Rich Gold	Rich Light Grey
						
	Rich Light Brown	Rich Brown				
Classic						
	Classic Natur	Classic Snow White	Classic White	Classic Honey	Classic Nude	Classic Neutral
Deep						
	Deep Natur	Deep Silk	Deep Snow White	Deep Onyx-Silver	Deep Graphite	Deep Grey

Surface finish: stain, protective varnish | Oberflächebehandlung: Beize, Schutzlack

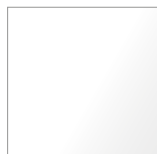
					
HR-HR oak stain/ nach Eiche gebeizt	HR-OR Walnut stain/ nach Nussbaum gebeizt	HR-BB white stain/ nach weiss gebeizt	HR-TIK teak stain/ nach Teakholz gebeizt	HR-MA mahogany stain/ nach Mahagonie gebeizt	HR-TR cherry stain/ nach Kirsche gebeizt
					
HR-PA rosewood stain/ nach Palisander gebeizt	HR-WE wenge stain/ nach Wenge gebeizt	HR-BJ-CET brushed, white protective varnish/ gebürstet, weisse Schutzlack	BJ white protective varnish/ weisse Schutzlack		





# Matea



# Mila



# Maria Par



# Mia







Surface finish: oil |  
Oberflächebehandlung: Öl

Surface finish: stain,  
protective varnish |  
Oberflächebehandlung:  
Beize, Schutzlack

Iva  
EX Tena

Casual											Rich					Classic					Deep																								
Neutral	Natur	Snow White	White	Gold	Walnut	Light Grey	Grey	Brown	Black		Natur	Snow White	White	Creme	Gold	Light Grey	Light Brown	Brown		Natur	Snow White	White	Honey	Nude	Neutral		Natur	Silk	Snow White	Onyx-Silver	Graphite	Grey	HR-HR	HR-OR	HR-BB	HR-TIK	HR-MA	HR-TR	HR-PA	HR-WE	HR-BJ-CET	BJ			

Iva 2s



Iva 2p



Iva 1p



Iva S







Surface finish: oil |  
Oberflächebehandlung: Öl

Surface finish: stain,  
protective varnish |  
Oberflächebehandlung:  
Beize, Schutzlack

Tena/  
Tea

Casual										Rich					Classic					Deep																												
Neutral	Natur	Snow White	White	Gold	Walnut	Light Grey	Grey	Brown	Black	Natur	Snow White	White	Creme	Gold	Light Grey	Light Brown	Brown	Natur	Snow White	White	Honey	Nude	Neutral	Natur	Silk	Snow White	Onyx-Silver	Graphite	Grey	HR-HR	HR-OR	HR-BB	HR-TIK	HR-MA	HR-TR	HR-PA	HR-WE	HR-BJ,CET	BJ									

EC Tena F



EC Tena

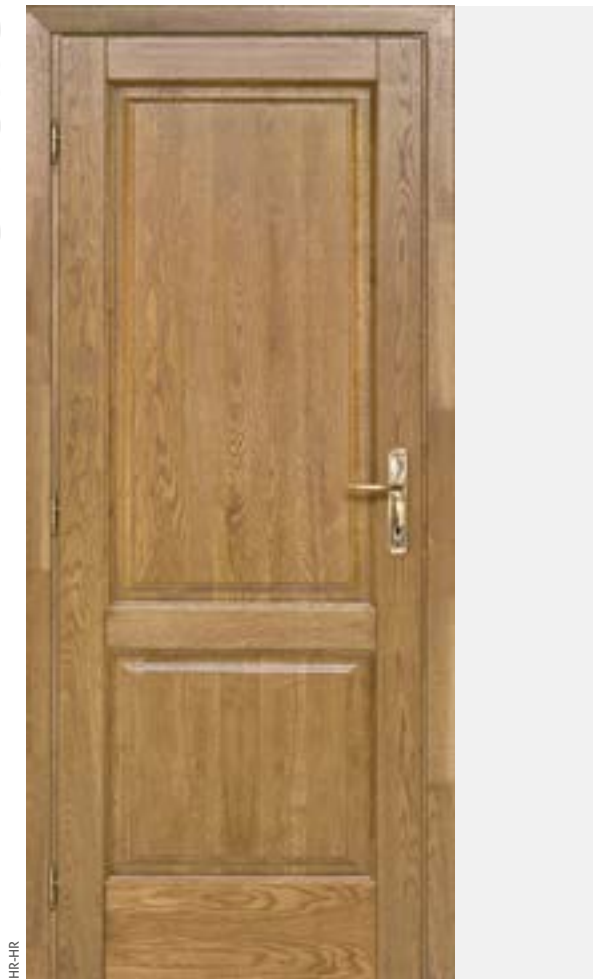

Tea F



EC Tena S







# Solid oak entrance doors

## Eiche massive Eingangstüren

**By placing doors designed in the top quality craftsmanship, you give an extra dimension to the overall appearance of your home. There are not many details that contribute to the appeal, elegance and beauty of living space in such a way.**

**The entire selection of the Spačva's solid wood doors activates exactly the same feeling. Besides the fact that doors are important functional, decorative and architectural accessory, they are the focal point of the exterior of your home, and Spačva's doors will allow you to present your own creativity and style in the best possible way. In other words, by carefully selecting the solid wood doors, you give your home personality and genuine appeal.**

Wenn Sie auf die Tür der Spitzenqualität setzen, geben Sie dem ganzen Aussehen Ihres Zuhauses eine zusätzliche Dimension. Es gibt nicht viele Details, die auf solche Weise zur Attraktivität, Eleganz und Schönheit des Lebensraums beitragen.

Die ganze Wahl der massiven Türen von Spačva gibt Ihnen genau dieses Gefühl. Die Tür ist eine wichtige funktionelle, dekorative und architektonische Zugabe, aber sie ist auch der zentralen Punkt des Außenbereiches Ihres Zuhauses und die Spačva Tür wird es Ihnen ermöglichen auf die beste Art und Weise Ihre eigene Kreativität und Stil auszudrücken und zu präsentieren. Anders gesagt, wenn Sie aufmerksam die Massivtür für Ihr Zuhause wählen, geben Sie Ihrem Zuhause Persönlichkeit und wahrhaftige Attraktivität.



# Exterior doors technical data

Technische Daten  
für Eingangstüren

---

Dimensions by customers specification |  
Dimensionen nach Bestellung



EXCELLENT  
**THERMAL**  
PERFORMANCE

# Surface finishes and colors | Oberfläche und Farben

Surface finish: stain, protective varnish | Oberflächebehandlung: Beize, Schutzlack



HR-HR  
oak stain/  
nach Eiche gebeizt



HR-OR  
Walnut stain/  
nach Nussbaum gebeizt



HR-BB  
white stain/  
nach weiss gebeizt



HR-TIK  
teak stain/  
nach Teakholz gebeizt



HR-MA  
mahogany stain/  
nach Mahagonie gebeizt



HR-TR  
cherry stain/  
nach Kirsche gebeizt



HR-PA  
rosewood stain/  
nach Palisander gebeizt



HR-WE  
wenge stain/  
nach Wenge gebeizt

Surface finish: stain, protective varnish |  
Oberflächebehandlung: Beize, Schutzlack

	HR-HR	HR-OR	HR-BB	HR-TIK	HR-MA	HR-TR	HR-PA	HR-WE
E-100								
E-102								
E-103								
E-104								
E-108								
E-111								
AS-1								
AS-2								





E 104



E 100



E 102



AS 1





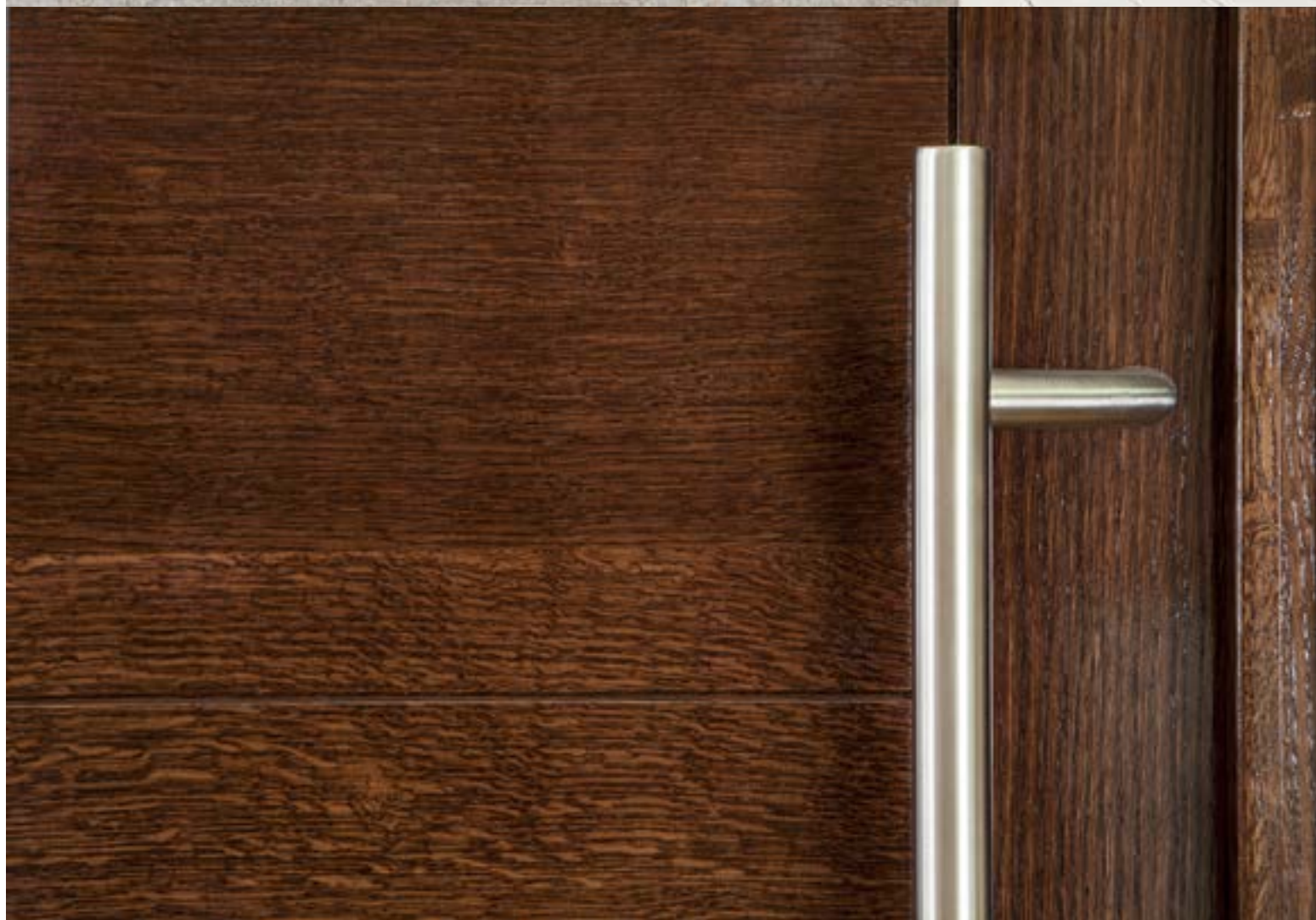

E 111



HR-HR

E 108



HR-HR

AS 2



HR-PA

E 103



HR-TR



# Firewood Brennholz

Efficient, rational, practical – the fuel of the future. Exactly the same words can describe bio-fuels. It is effective, rational, and practical. It is the fuel of the future. In exactly the same words the bio-fuels are to be described. In favour of using a bioenergy, besides its economy, goes the possibility of substantial savings. The possibility for significant savings and its efficiency, all support the use of the bio energy. Spačva's pellets and briquettes fully meet the strict environmental standards and fall into the category of the renewable energy sources.

Wirkungsvoll, sparsam, praktisch. Kraftstoffe der Zukunft. Genau mit diesen Worten kann man die Biokraftstoffe beschreiben. Zu Gunsten der Benutzung der Bio-Energie, außer ihrer Sparsamkeit, gibt es auch die Möglichkeit der erheblichen Einsparung. Spačva Pellets und Briketts erfüllen völlig die strengen Umweltstandarde und sind die erneubaren Energiequellen.



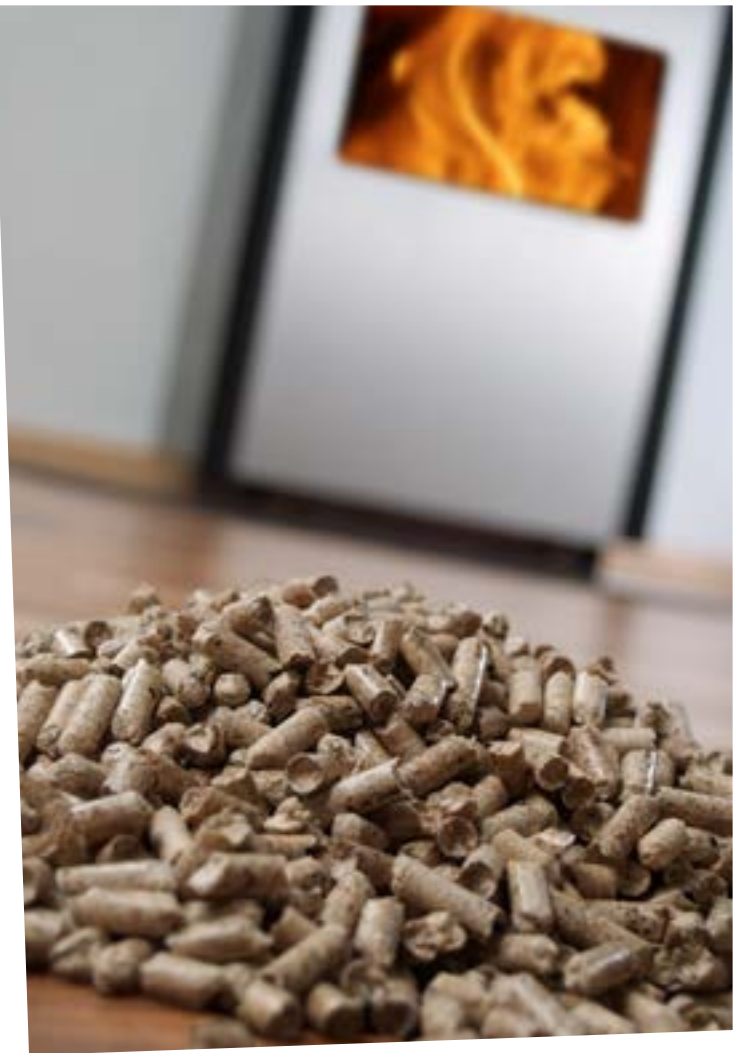





# Solid oak staircases

## Massive Treppen aus Eiche

**Staircases are detail that can be functional and decorative in the same time. Combining staircases with surface finish of solid flooring and doors will make whole picture completed. They may be easily adapted to any environment through the use of brushing and oiling techniques and they easily fit into any environment.**

Treppen sind ein Detail, das gleichzeitig funktional und dekorativ sein kann. Durch die Kombination von Treppen mit einer Dielen- oder Türoberfläche wird das Gesamtbild vervollständigt. Mit den Techniken von Bürsten und Ölen können Sie sie an jedes Ambiente und jede Umgebung anpassen.







# Solid garden furniture

## Massive Gartenmöbel





They are made of solid wood, either oak or ash. They are ideal for patios or commercial spaces where you want to create an ambiance of the warm and pleasant environment. Due to their massive structure and the quality of their wood, the durability is their strongest feature.

Sie sind aus dem massiven Holz, Eiche oder Esche, hergestellt. Die sind ideal für Terrassen oder Gaststätten, wo man eine warme und angenehme Atmosphäre schaffen möchte. Aufgrund ihrer massiven Struktur und Qualität des Holzes ist die Haltbarkeit ihre stärkste Eigenschaft.

Table/tisch

w - 1600/2000/2500  
h - 750  
d - 800  
(mm)

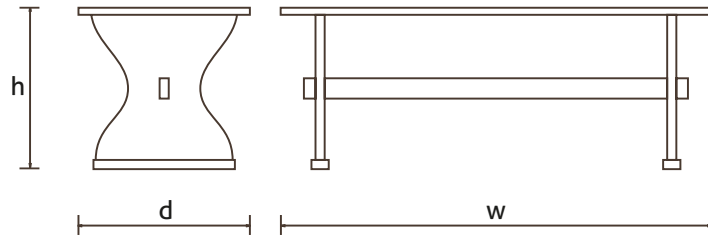

Bench/bank

w - 1600/2000/2500  
h - 450  
d - 350  
(mm)

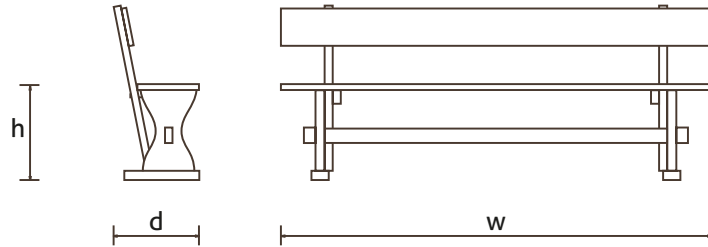





**SPACVA®**

Duga ulica 181,  
32100 Vinkovci, Croatia  
Tel: +385 32 303 066  
e-mail: [spacva@spacva.hr](mailto:spacva@spacva.hr)  
[www.spacva.eu](http://www.spacva.eu)

